

MOCCAMASTER



K 742



K 743



KB 744

DK

Brugsanvisning

FI

Käyttöohje

NO

Bruksanvisning

SE

Bruksanvisning



KBG 744



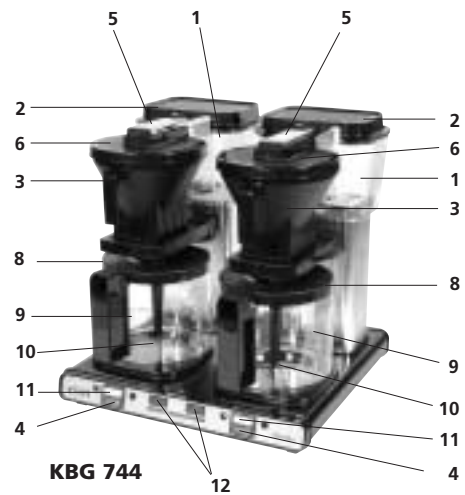
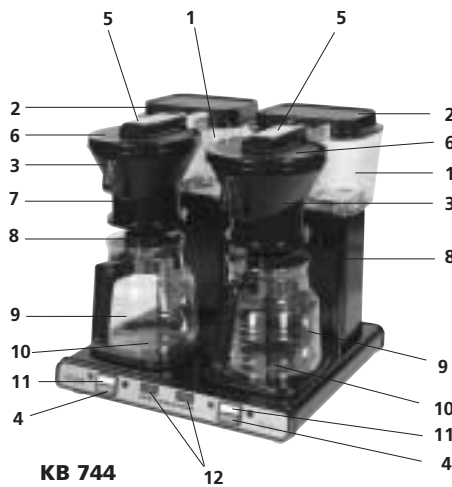
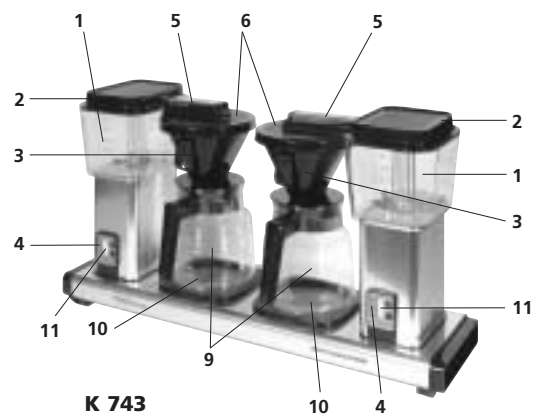
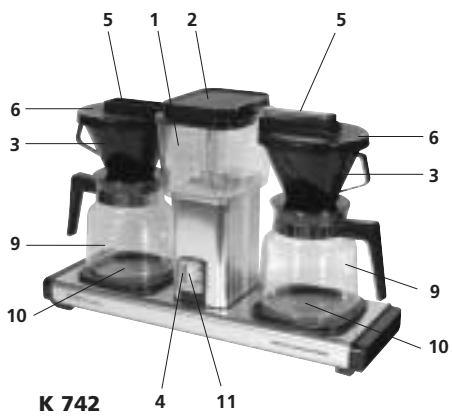

	DK Tekniske data	FI Tekniset tiedot	NO Tekniske data	SE Teknisk data
K 742:		Suodattava kahvinkeitin, ei tippalukkoa.		
K 743:		Suodattava kahvinkeitin, ei tippalukkoa.		
KB 744 :	Design filtertragt med skyveventil	Suodattava kahvinkeitin, manuaalinen tippalukko.	Design kaffetrakter med skyveventil.	Design filterbryggare med droppstopp.
KBG 744:	Design filtertragt med automatisk dryppstoppventil.	Suodattava kahvinkeitin, automaattinen tippalukko.	Design kaffetrakter med automatisk dryppstoppventil.	Design filterbryggare med automatisk droppstopp.
	1. Koldtvandsbeholder 2. Låg f. koldtvandsbeholder 3. Filterholder 4. Tænd/ sluk kontakt (ON/OFF) 5. Udløbsrør 6. Filterlåg 7. Filtertragt 8. Låg til kande 9. Glaskande 10. Varmeplade 11. Varmepladekontakt 12. Advarselslampe Måleske medfølger	1. Vesisäiliö 2. Vesisäiliön kansi 3. Suodatinteline 4. Virtakytkin (ON/OFF) 5. Veden ulostuloputki 6. Suodatimen kansi 7. Suodatinsuppilo 8. Kannun kansi 9. Lasikannu 10. Lämpölevy 11. Lämpölevyn kytkin (ei kaikissa malleissa) 12. Kalkin merkkilamppu (ei kaikissa malleissa) Keittimen mukana tulee mittalusikka	1. kaldtvannsbeholder 2. Løkk for kaldtvannsbeholder 3. Filterholder 4. På / av knapp (ON/OFF) 5. Sprederarm 6. Filterløkk 7. Filterholder 8. Løkk til kanne 9. Glasskanne 10. Varmeplate 11. Varmeplatekontakt 12. Varselslampe Måleskje medfølger	1. Vattenbehållare 2. Lock till vattenbehållare 3. Filterhållare 4. Strömbrytare (ON/OFF) 5. Spridararm 6. Filterlock 7. Filterhållare 8. Lock till glaskanna 9. Glaskanna 10. Värmeplatta 11. Omkopplare för värmeplatta (finns inte på alla modeller) 12. Kalkvarningslampe (finns inte på alla modeller) Måttsked medföljer



Brugsanvisning for Moccamaster kaffemaskiner type 742, 743 og 744, Kapacitet 2 x 1,25 liter = 20 kopper.

Læses for ibrugtagning: Generel sikkerhed

Læs venligst hele brugsanvisningen omhyggeligt og anvend kun kaffemaskinen i henhold til denne. Gem anvisningen til senere brug.

- Kaffemaskinen må kun bruges under tilsyn af brugere, der har læst denne brugsanvisning.
- Hvis der under brug opstår fejl, skal maskinen afbrydes omgående ved at fjerne stikproppen fra stikkontakten.

Brugsanvisning

OBS: Inden kaffemaskinen tages i brug første gang, eller efter længere tids opbevaring uden kaffebrygning, gennemkoges maskinen med rent vand.

Brygning af kaffe

1. Placer maskinen på en plan flade i opretstående position, sæt stikproppen i stikkontakten og kontroller at kontakten på maskinen er i slukket stilling (OFF).
2. Placer det forkrømede udløbsrør på gummibøsningen i vandbeholderen og drej det til korrekt stilling.
3. Fyld vandbeholderen med frisk KOLDT vand og påsæt låg for at undgå forurening med støv.
4. Sæt filterpose (str. 1x4) i filtertragten og fyld den ønskede mængde finmalet kaffe i posen. Vedlagte måleske med strøget mål kaffe svarer efter de flestes smag til 1/4 liter vand (2 kopper). Husk låg på filtertragt for at forhindre temperaturfald.

Husk at åbne for skydeventilen i filtertragten på type KB.

5. Placer den tomme glaskande med låg på varmepladen lige under filtertragten og tænd for maskinens (ON)- kontakt samt for varmepladekontakten på fuld effekt (lys i kontakt), hvis denne findes .
6. Så snart det varme vand er løbet igennem, vil en svømmeranordning afbryde automatisk.
7. Kaffe bør serveres så hurtigt som muligt efter at den er brygget. Ønskes det at mindre portioner færdigbrygget kaffe skal holdes varm på maskinen i en kortere periode, sættes varmepladekontakten på 3/4 effekt (ikke lys i kontakt) for at undgå at kaffen overophedes. Skal kaffen opbevares i længere tid, bør den hældes over på en forvarmet termokande for at bevare smag og aroma.
8. Når kaffemaskinen ikke er i brug skal (ON/OFF)- kontakten være slukket. Brug aldrig varmepladen til at genopvarme kaffe eller andre væsker. Skyl kanden med rent vand efter brug. Fjern altid det brugte kaffefilter fra filtertragten efter brygning.
9. Filtertragten på type KGB er forsynet med en ventil, som lukker for dryp, hvis enten kande eller filtertragten fjernes.

Tips for optimal udnyttelse af kaffemaskinen

1. Filterposen presses åben mod tragtens sider ved isætning.
2. Brygning af små portioner kaffe (1-2 kopper) sker bedst ved at starte maskinen på fuld effekt med tom kande på varmepladen således, at denne varmes godt op, mens kaffe og vand fyldes på. Evt. ventes et par minutter efter brygningen, før kaffen skænkes – det giver varmepladen tid til at hæve temperaturen på kaffen.
3. Filtertragt med skydeventil på type KB giver mulighed for 3 indstillinger. Hel åben (normal brygning af kaffe), halv åben (brygning af små portioner kaffe) og lukket (drypstop).
4. Som ekstra tilbehør kan der købes udstyr for tefremstilling. Dette består af en glaskande, filtertragt med separat indsats for teblade og 2 låg. Kun til type KBG.

5-års garantibevis

Tillyk med din nye Moccamaster husholdnings-kaffemaskine fra p2stål Næstved ApS. Som forbruger kan der nu ses frem til mange år med den gode kaffesmag som Moccamaster er kendt for.

Lige så væsentlig som smagen er Moccamasters solide konstruktion. Det er derfor vi kan tilbyde 5-års garanti på denne kaffemaskine.

Til yderligere sikring af ensartet leveringskvalitet er maskinernes typeskilt mærket med et Keymark™-tegn,  som er det europæiske sikkerhedsmærke for elektriske husholdningsapparater, hvilket betyder, at der udføres fabriksinspektion og stikprøvekontrol, samt at produkterne jævnligt er underkastet markedskontrol af prøvningsinstitutioner.

Derfor gælder denne garanti kun for en Moccamaster fra p2stål Næstved ApS, hvilket let ses på maskinens underside, hvor p2ståls skilt som importør og service er påsat. 5-års garantien gælder for eventuelle mangler, som denne Moccamaster måtte have ved køb, og for eventuelle tekniske eller konstruktionsmæssige fejl, som måtte opstå inden 5 år fra købsdagen. Ved eventuelle fejl eller mangler må forhandleren straks oplyse importøren om dette. Fejl, mangler eller skader som skyldes forkert installation, forkert brug eller skødesløs behandling herunder manglende afkalkning af maskinen, dækkes ikke af 5-års garantien. 5-års garantien gælder ikke for glaskande, filtertragt, div. låg og udløbsrør. (Se afkalkningsinstruks i brugsanvisningen). 5-års garanti ydes ikke for handelskøb, dvs. alle køb til kontorer, foreninger, cafeer, kroer, restauranter, kantiner, institutioner m.m.

Vedligeholdelse

Før rensning afbrydes maskinen ved at tage stikproppen ud af stikkontakten. Maskinen renses jævnligt med en fugtig (IKKE VÅD) klud og aftørres derefter.

Nedsænk aldrig maskinen i vand.

Øvrige dele så som glaskander, filtertragte og låg kan rengøres på normal måde.

Den vigtigste vedligeholdelse af kaffemaskinen er en hyppig afkalkning, da vandet i Danmark på grund af den kalkholdige undergrund udfælder kalk, når det opvarmes og derved tilstopper maskinen.

Husk derfor at afkalke kaffemaskinen efter højst 40 brygninger med 1/2 liter 32% eddikesyre og 1/2 liter koldt vand. Husk at dette gælder for begge bryggeenheder.

På denne måde sikres, at det er rene flader, som kommer i berøring med kaffe og vand, at brygningen foregår lydløs, og at maskinen vil fungere efter hensigten i mange år. Manglende afkalkning vil forårsage, at kogelementet overophedes. Brug aldrig rensmiddel for kaffemaskinen er afkalket.

Afkalkning af kaffemaskine

1. Fyld vandbeholderen med 1/2 liter koldt vand og 1/2 liter 32% eddikesyre.
2. Tænd for maskinen og vent til al væsken er løbet gennem filtertragten over i glaskanden.
3. Tøm kanden og gem evt. væsken til næste gang. Max 2-3 afkalkninger med samme væske. Fjern udløbsrøret og tøm maskinen for væske ved at vende bunden i vejret på maskinen over en vask.
4. Gentag processen med rent vand 2 gange for at rense maskinen.

OBS!

Advarselssignalet om at maskinen skal afkalkes **øjeblikkeligt** er, at advarselsslampen lyser eller – i tilfælde af en maskine uden advarselsslampe – at maskinen begynder at ”snorke” under brygning. Begge advarsler resulterer i at kaffebrygningen afbrydes i intervaller. I så fald skal der foretages en **ekstraordinær, effektiv afkalkning**, idet vand og eddikesyre først skal stå og afkalke (slukket maskine) uden gennemløb i mindst 1/2 time. Derefter startes maskinen, og væsken køres igennem 2 gange.

Beskyttelse mod frost

1. Afbryd maskinen ved at tage stikprop ud af stikkontakten.
2. Tøm maskinen for vand ved at vende bunden i vejret på maskinen over en vask.
3. Før maskinen bruges igen påsættes udløbsrørene.

Miljøråd

1. Kaffegrums med filter kan sorteres fra i grønt affald til kompostering. Er der ingen mulighed for kompostering, lægges det i skraldespanden.
2. Hvis kaffemaskinen på et eller andet tidspunkt kasseres, skal den af miljømæssige årsager afleveres på en genbrugsstation. Kaffemaskinen er forberedt til demontering og udsortering og er fremstillet af genanvendelige materialer.

Importør og service:

p2stål Næstved ApS
 Profilbuen 1, DK 4700 Næstved
 Tlf. 5573 7333/ Fax 5577 0906
 E-mail: mail@p2staal.dk

DK/ 11.2004



Sådan registreres 5-års garanti!

Udfyld garantibeviset nedenfor med navn og adresse, navn på forhandler og købsdato, type/ model samt det 4 - cifrede produktionsnummer, som er trykt på typeskiltet på maskinens underside.

Registreringen som garantikunde med 5 års virkning fra købsdagen er herved udført. Dette bevis beholdes og skal IKKE indsendes til p2stål Næstved ApS.

Med venlig hilsen

Importør & service: **p2stål Næstved ApS, Profilbuen 1, 4700 Næstved**
 Tlf. 5573 7333 – Fax 5577 0906

Udfyld denne del som bevis for 5-års garantien.

Navn:

Adresse:

Tlf.nr.:

Forhandler:

Købsdato:

Type/model:

Produktionsnummer (Se på undersiden af Moccamaster- maskinen):

.....



Käyttöohje – Moccamaster-kahvinkeitimet 742, 743 ja 744. Kapasiteetti 2 x 1,25 litraa = 20 kuppia.

Lue ennen keittimen käyttöä. Yleinen turvallisuus

Lue kaikki seuraavat ohjeet huolellisesti ja käytä keitintä niiden mukaisesti. Säilytä tämä käyttöohje.

- Kahvinkeitintä saa käyttää vain sellaisen henkilön valvonnassa, joka on lukenut tämän käyttöohjeen.
- Jos havaitset keittimessä käytön aikana jotain vikaa, katkaise virta heti ja vedä pistotulppa pois pistorasiasta.

Ensimmäinen käyttö

HUOM! Ennen kuin valmistat kahvia ensimmäisen kerran, puhdista keitin käyttämällä kaksi säiliöllistä puhdasta vettä sen läpi. Menettele samalla tavalla, jos keitin on ollut pitkään käyttämättä.

Kahvin valmistaminen

1. Aseta keitin pystyasentoon tasaiselle pinnalle ja työnnä pistotulppa pistorasiaan. Tarkista sitä ennen, että keittimen virtakytkin on katkaisuasennossa (**OFF**).
2. Aseta veden ulostulputki vesisäiliössä olevaan kumiliitäntään ja kierrä oikeaan asentoon.
3. Kaada vesisäiliöön tarvittava määrä raikasta kylmää vettä ja aseta kansi paikalleen.
4. Aseta suodatinpaperi (1x4) suodatinsuppiloon. Mittaa kahvijauhe keittimen mukana tulevalla mittalusikalla. Yleensä yksi mitallinen riittää 1/4 litraan vettä (= 2 kupillista). Aseta kansi suodatinsuppilon päälle estämään jäähtymistä. **HUOM!** Avaa KB-keittimen tippalukko.
5. Laita tyhjä kannu kansi päällä lämpölevylle suodattimen alle. Käynnistä keitin virtakytkimellä (**ON**-asento). Paina lämpölevyn kytkin täydelle teholle, jos keittimessä on tehonkytkin.
6. Kahvi maistuu parhaimmalta heti valmistuksen jälkeen. Jos pieni määrä kahvia kuitenkin on säilytettävä valmiina vähän aikaa, aseta lämpölevy 3/4 teholle (virtakytkimen merkkivalo ei pala), jotta kahvi ei kuumenisi liikaa. Jos kahvia on tarkoitus säilyttää pitemmän aikaa, kaada se esilämmitettyyn termoskannuun, jotta sen maku ja aromi säilyisivät.
7. Silloin kun keitin ei ole käytössä, sen virtakytkimen tulee olla katkaisuasennossa (**OFF**). Älä käytä lämpölevyä kahvin uudelleenlämmittämiseen äläkä muidenkaan nesteiden lämmittämiseen. Pese kannu ja suodatinsuppilo käytön jälkeen puhtaalla vedellä.
8. Mallissa KBG on automaattinen tippalukko joka sulkee tippumisen, jos sen alla ei ole kannua tai jos suodatinsuppilo poistetaan.

Käyttövihjeitä

1. Pese lasikannu ja suodatinsuppilo jokaisen käytön jälkeen, jotta kahviin ei tulisi pahaa makua.
2. Käytä vain korkealaatuisia suodatinpapereita, jotka läpäisevät hyvin veden.
3. Pieniä annoksia (1–2 kupillista) valmistettaessa kannattaa lämpölevy asettaa heti täydelle teholle, jotta kannu lämpenisi suodatuksen aikana. Silloin kahvi pysyy paremmin lämpimänä.
4. Manuaalisella tippalukolla on 3 asentoa: kokonaan auki (koko kannallinen kahvia), puoliksi auki (1–4 kupillista) ja kiinni (tippalukko).

Puhdistus

Vedä pistotulppa pois pistorasiasta ennen keittimen puhdistusta. Keitintä ei saa uottaa veteen eikä pestä. Pyyhi keitin kostealla (ei märällä) liinalla ja kuivaa kuivalla liinalla. Muut osat kuten lasikannu, suodatinsuppilo ja kansi pestään normaalisti. Oy Hedoy Ab:n maahantuoma Clean Drop-puhdistusaine poistaa tehokkaasti saostumia ja parantaa näin kahvin makua ja pidentää keittimen käyttöikää. Clean Drop ei ole varsinainen kalkkipoistoaine, mutta sen säännöllinen käyttö vähentää kalkkikerroksen muodostumista.

Kalkin poistaminen keittimestä

Suosittelomme, että kalkki poistetaan keittimestä säännöllisesti, jotta kahvin hyvä maku säilyisi. Kokemuksen mukaan kalkki pitäisi poistaa seuraavin väliajoin:

- Veden kalkkipitoisuus vähäinen: 3–4 kuukautta
- Veden kalkkipitoisuus keskitasoa: 4–6 viikkoa
- Vesi hyvin kalkkipitoista: 2–4 viikkoa.

1. Sekoita 5 dl kylmää vettä ja 5 dl etikkaa. Kodinkoneiden huoltoliikkeistä voi tiedustella myös jotain vaihtoehtoista puhdistusainetta. Täytä vesisäiliö seoksella. Aseta tyhjä suodatinsuppilo kansineen telineeseensä ja tyhjä kannu lämpölevylle.
2. Käynnistä keitin. Puhdistusnopeus määrittynyt automaattisesti.
3. Keitä puhdistuksen jälkeen 2–4 kannullista puhdasta vettä, jotta irronneet saostumat ja pesuainejäämät poistuvat. Toista puhdistus tarvittaessa. Älä kuitenkaan käytä jo kerran käyttämäsi vesietikkaseosta uudelleen vaan valmista uusi liuos edellä olevan ohjeen mukaan.

HUOM!

Kalkki pitää poistaa välittömästi, jos kalkin merkkivalo syttyy tai – jos keittimessä ei ole tätä merkkivaloa – keitin alkaa ”korahdella” toimiessaan. Kummassakin tapauksessa kahvin suodatus keskeytyy aina välillä.

Näissä tapauksissa on suoritettava erityisen perusteellinen kalkinpoisto, jossa puhdistusliuos saa olla keittimessä pari tuntia. Käytä sen jälkeen 2–3 kannullista puhdasta vettä keittimen läpi.

Suojaus jäätymiseltä

1. Vedä keittimen pistotulppa pois pistorasiasta.
2. Irrota veden ulostulputki
3. Tyhjennä keitin kääntämälle se ylösalaisin altaan päällä.
4. Kiinnitä veden ulostulputki takaisin paikoilleen.

Ympäristö

1. Käytetty kahvijauhe ja suodatinpussi voidaan kompostoida. Jos kompostointimahdollisuutta ei ole, hävitä ne talousjätteenä.
2. Toimita loppuun käytetty kahvinkeitin asianmukaiseen keräyspisteeseen. Keittimen kaikki osat ovat kierrätettävää materiaalia.

Maahantuoja:

Oy Hedoy Ab

Hedengren Yhtiöt
Lauttasaarentie 50, 00200 Helsinki
Puh. (09) 682 831
Fax (09) 675 071

FI/12.2004



Viiden vuoden takuutodistus

Onnittelumme! Olet mielestämme tehnyt hyvän valinnan hankkiessasi hollantilaisen Technivormin valmistaman kahvinkeitimen. Edessäsi on nautinnollisia kahvihetkiä moniksi vuosiksi, sillä Moccamasterilla valmistuu tunnetusti hyvää kahvia.

Moccamasterissa kestävä rakenne on aivan yhtä oleellista kuin kahvin hyvä maku. Sen vuoksi voimme myöntää tälle kahvinkeittimelle viiden vuoden takuun. Lisätakuuna laadun tasaisuudelle on laitteen tyyppitietokortissa näkyvä Keymark-merkki, eurooppalainen turvamerkki, joka myönnetään kodin sähkölaitteille. Se tarkoittaa, että laitteet läpikäyvät tarkistuksen tehtaalla ja niille suoritetaan myös pistokokeita. Lisäksi tarkastuslaitokset testaavat usein myös markkinoilla olevia laitteita. Yllämainitusta syystä tämä takuu koskee ainoastaan tiettyihin Skandinavian maihin tuotuja Moccamastereita. Tiedot maahantuojasta ja huollosta näkyvät laitteen pohjassa olevasta arvokilvestä.

Tämä takuu kattaa Moccamasterissa ostohetkellä mahdollisesti olevat puutteet sekä materiaali- ja valmistusviat, jotka ilmenevät viiden vuoden sisällä ostopäivästä. Myyjän tulee ilmoittaa maahantuojalle puutteista ja vioista välittömästi.

Takuu ei koske vikoja, puutteita eikä vaurioita, jotka johtuvat laitteen väärästä asennuksesta tai käytöstä tai huolimattomasta käsittelystä, jollaiseksi katsotaan myös kalkkisaostumien poistamatta jättäminen. Takuu ei myöskään koske kannua, suodatinsuppiloa, kansia eikä vedentulputkea. (Katso käyttöohjeessa olevia kalkinpoisto-ohjeita). Tämä takuu koskee ainoastaan kotona käytettäviä laitteita, ei kahvinkeitimiä, joita käytetään toimistoissa, yhdistyksissä, kahviloissa, motelleissa, ravintoloissa, ruokaloissa, laitoksissa tai muissa vastaavissa paikoissa.

Takuun rekisteröinti

Kirjoita alla olevaan takuutodistukseen ostajan nimi ja osoite, myyjäliikkeen nimi, ostopäivä, laitteen tyyppi/malli sekä kolminumeroinen valmistusnumero, joka näkyy laitteen pohjassa olevasta arvokilvestä.

Nyt asiakkaalle on rekisteröity takuu viideksi vuodeksi ostopäivästä lukien. Säilytä tämä takuutodistus. ÄLÄ LÄHETÄ SITÄ MAAHANTUOJALLE.

Ystävällisin terveisin
Maahantuonti ja huolto: **Oy Hedoy Ab, Lauttasaarentie 50, 00200 Helsinki**
Puh. (09) 682 831, faksi (09) 675 971

Täytä seuraava lomakeosa saadaksesi 5 vuoden takuun:

Nimi:

Osoite:

Puhelin:

Myyjäliike:

Ostopäivä:

Tyyppi/malli:

Valmistusnumero (Moccamasterin pohjassa):
.....

NO Bruksanvisning for Moccamaster kaffemaskiner type 742, 743 og 744, Kapasitet 2 x 1,25 liter = 20 kopper.

Les før bruk: Generell sikkerhet

Les vennligst hele bruksanvisningen grundig og anvend kun kaffetrakteren i henhold til denne. Gjem anvisningen til senere bruk.

- Kaffetrakteren må kun brukes under tilsyn av personer, som har lest denne bruksanvisning.
- Hvis det oppstår feil under bruk, skal maskinen slås av omgående ved å fjerne ledningen fra stikkkontakten.

Bruksanvisning

OBS: Før kaffetrakteren tas i bruk første gang, eller etter lengre tids oppbevaring uten kaffebrygging, bør man trakte en runde med kun rent vann.

Brygging av kaffe

1. Plasser maskinen på en rett flate i normal posisjon, sett støpselet inn i stikkkontakten og kontroller at kontakten på maskinen er i avslått stilling (**OFF**).
2. Plasser den forkrommede sprederarmen på gummipakningen i vannbeholderen og drei det til korrekt stilling.
3. Fyll vannbeholderen med frisk KALDT vann og sett på lokket for å unngå forurensing fra støv.
4. Sett filter (str. 1x4) i filterholderen og fyll den ønskede mengde filtermalt kaffe i posen. En strøken måleskje med kaffe tilsvarende flestes smak til ¼ liter vann (2 kopper). Husk lokk på filterholderen for å forhindre temperaturfall.
5. Plasser den tomme glasskannen med lokk på varmeplaten rett under filterholderen og trykk på maskinens (**ON**)- bryter. Trykk også på knappen for varmeplaten slik at denne står på full effekt (lys i kontakt), hvis denne finnes.
6. Så snart vannet har rent gjennom, brytes strømmen til hovedvarmeelementet. Dette gjør at trakteren kun trekker strøm til varmeplaten.
7. Kaffe bør serveres så hurtig som mulig etter at den er brygget. Ønskes det å mindre porsjoner ferdigbrygget kaffe skal holdes varm på maskinen i en kortere periode, settes knappen for varmeplaten på ¾ effekt (ikke lys i kontakt) for å unngå at kaffen overopphetes.
8. Skal kaffen oppbevares i lengre tid, bør den helles over på en forvarmet termokanne for å bevare smak og aroma.
9. Når kaffetrakteren ikke er i bruk skal (ON/OFF)- kontakten være slått i av (OFF) stilling. Bruk aldri varmeplaten til å varme opp kaffe eller andre væsker. Skyll kannen med rent vann etter bruk. Fjern alltid det brukte kaffefilteret fra filterholderen etter brygging.
10. Filterholderen på type KGB er forsynt med en ventil, som stenger for drypp, hvis enten kanne eller filterholderen fjernes.

Tips for optimal utnyttelse av kaffetrakteren

1. Filteret presses mot filterholderens sider ved isetting.
2. Brygging av små porsjoner kaffe (1-2kopper) skjer best ved å starte maskinen på full effekt med tom kanne på varmeplaten slik at denne varmes godt opp, mens kaffe og vann fylles på. Dette gjør at kaffen holder seg varmere.
3. Filterholderen med stengeventil gir mulighet for 3 innstillinger. Helt åpen (normal brygging av kaffe), halvt åpen (brygging av små porsjoner kaffe) og lukket (dryppstopp).
4. Som ekstra tilbehør kan man kjøpe utstyr til trakting av te. Dette består av en glasskanne, filterholder med separat innsats for teblader og 2 lokk. Kun til type KBG.

Vedlikehold

Før renging bør man ta ut stikkkontakten. Maskinen renses jevnlig med en fuktig (IKKE VÅT) klut og tørkes deretter.

Nedsenk aldri maskinen i vann.

Øvrige deler som glasskanne, filterholder og lokk kan rengjøres på normal måte.

I noen få områder er vannet hardere (inneholder mye kalk) enn i andre områder. I disse områdene anbefales det å avkalke maskinen. I områder med normal vannkvalitet, er ikke dette nødvendig.

Avkalkning av kaffetrakteren

1. Fyll vannbeholderen med ½ liter kaldt vann og ½ liter 32% eddiksyre.
2. Slå på maskinen og vent til alt vannet er rent over i kannen.
3. Gjenta prosessen med rent vann 2 ganger for å rense maskinen.

OBS!

Advarselssignalet om at maskinen skal **avkalles øyeblikkelig**, er at advarselsslampen lyser eller – i tilfelle maskinen er uten advarselsslampe – at maskinen begynner å ”snorke” under brygging. Begge advarsler resulterer i at kaffebryggingen avbrytes i intervaller. I så fall skal det foretas en **ekstraordinær, effektiv avkalkning**, der vann og eddiksyre først skal stå og avkalke (avslått maskin) uten gjennomløp i minst ½ time. Deretter startes maskinen, og væsken kjøres igjennom 2 ganger.

Beskyttelse mot frost

1. Slå av maskinen og ta ut stikkkontakten.
2. Ta av sprederarmen.
3. Tøm maskinen for vann ved å snu bunnen på maskinen i været over en vask.
4. Før maskinen brukes igjen påsettes sprederarmen.

Miljøråd

1. Kaffegrums med filter kan sorteres i grønt avfald og kompostering. Dersom det ikke finnes kompostering, kan filteret kastes i søppelkassen.
2. Hvis kaffetrakteren på et eller annet tidspunkt kasseres, skal den av miljømessige årsaker avleveres på en gjenbruksstasjon eller til forhandleren. Kaffetrakteren er laget for demontering og utsortering og er fremstillet av gjenbruksmaterialer.

Importør og service:

Wilfa AS

Industriveien 25, 1483 Skytta
Tlf. +47 67 06 33 00 / FAX: +47 67 06 33 91
E-mail: marked@wilfa.com

NO/ 11.2004

5-års garantibevis

Tillykke med din nye Moccamaster. Som forbruker kan du nå se frem til mange år med god kaffesmak som Moccamaster er kjent for.

Like viktig som smaken er Moccamasters solide konstruksjon. Det er derfor vi kan tilby 5-års garanti på denne kaffemaskinen.

5-års garantien gjelder for eventuelle mangler, som denne Moccamaster kaffetrakteren måtte ha ved kjøp, og for eventuelle tekniske eller konstruksjonsmessige feil, som måtte oppstå innen 5 år fra kjøpsdatoen.

Ved eventuelle feil eller mangler må forhandleren straks opplyse importøren om dette.

Feil, mangler eller skader som skyldes feil installasjon, feil bruk eller skjodesløs behandling, dekkes ikke av 5-års garantien. Det samme gjelder for glasskannen, filterholderen, div. lokk og sprederarmen. 5-års garanti ytes ikke for handelskjøp, dvs. alle kjøp til kontorer, foreninger, cafeer, kroer, restauranter, kantiner, institusjoner m.m.

Slik registreres 5-års garanti!

Fyll ut garantibeviset nedenfor med navn og adresse, navn på forhandler og kjøpsdato, type/ modell samt det 4 - sifrede produktionsnummeret, som er trykt på typeskiltet på maskinens underside.

Registreringen som garantikunde med 5 års virkning fra kjøpsdagen er herved utført. Dette bevis beholdes og skal ikke sendes inn til Wilfa AS.

Med vennlig hilsen

Importør: Wilfa AS, Industriveien 25, 1483 Skytta, Norge
Tlf. 67063300 – Fax 67063391

Utfyll denne del som bevis for 5-års garantien.

Navn:

Adresse:

Tlf. nr.:

Forhandler:

Kjøpsdato:

Type/model:

Produksjonsnummer (Se på undersiden af Moccamaster- maskinen):



SE Bruksanvisning för Moccamaster Kaffebryggare typ 742, 743 och 744. Kapacitet 2 x 1,25 liter = 20 koppar.

Läs innan användning. Generell säkerhet

Läs hela bruksanvisningen grundligt innan användning och använd endast kaffebryggaren enligt denna. Spara alltid bruksanvisningen. Wilfa ansvarar inte för skador som beror på felaktig användning.

- Kaffebryggaren får endast användas av personer, som läst bruksanvisningen.
- Om det uppstår fel under användning, stäng av maskinen omgående och dra ut stickkontakten ur vägguttaget.

Bruksanvisning

OBS! Innan kaffebryggaren tas i bruk för första gången eller efter en längre tid utan brygning, bör kaffebryggaren bryggas igenom med endast vatten två gånger.

Brygning av kaffe

1. Ställ kaffebryggaren på ett plant underlag, sätt i stickkontakten och kontrollera att maskinen är i avstängt läge (**OFF**).
2. Placera spridararmen på gummipackningen i vattenbehållaren och vrid till rätt läge.
3. Fyll vattenbehållaren med friskt kallt vatten och sätt på locket.
4. Placera ett filter (1x4) i filterhållaren och fyll på önskad mängd kaffe i påsen ca. 7-8 gram/kopp. Sätt filterlocket på plats för att undgå temperaturfall. OBS! Öppna droppstoppet i filterhållaren på typ KB.
5. Sätt den tomma glaskannan med lock på värmeplattan under filterhållaren och slå på strömbrytaren (**ON**). Tryck även på knappen för värmeplattan så att denna står på full effekt (lampan lyser i strömbrytaren), om denna finns.
6. Kaffet bör serveras så snart som möjligt efter brygningen. Önskas en mindre mängd färdigbryggt kaffe hållas varmt på maskinen, sätt knappen på 3/4 effekt (inget ljus i strömbrytaren) för att undvika att kaffet överhettas.
7. Stäng av kaffebryggaren (ON/OFF) när den inte används (lampan släcks). Använd aldrig värmeplattan till att värma upp kaffe eller andra vätskor. Diska alltid glaskannan och filterhållare efter användning.
8. Filterhållaren på typ KGB är försedd med en ventil, som stänger för dropp, om kannan eller filterhållaren avlägsnas.

Tips för kaffebrygning

1. Diska alltid glaskannan och filterhållaren efter varje användning för att kaffet inte skall få dålig smak.
2. Använd kaffefilter av god kvalitet med rätt genomströmning.
3. Brygning av små portioner kaffe (1-2 koppar) blir bäst genom att starta maskinen på full effekt på värmeplattan så att denna värms upp medan kaffe och vatten fylls på. Detta gör att kaffet håller sig varmare.
4. Skall kaffet drickas senare, bör det hållas över i en förvärmad termoskanna.
5. Filterhållare med droppstopp på typ KB kan ställas in i 3 läge. Helt öppen (full kanna), halv öppen (1-4 koppar) och stängd (droppstopp).

5-års garantibevis

Lycka till med köpet av din nya Moccamaster. Som användare kan du se fram emot många år med gott kaffe – som Moccamaster är känt för.

Lika viktigt som smaken är Moccamaster gedigna konstruktion. Det är därför vi kan erbjuda 5-års garanti på denna kaffebryggare.

5-års garanti gäller vid eventuella fel, som denna Moccamaster kan ha vid köp, och för eventuella tekniska eller konstruktionsfel, som kan uppkomma inom 5 år från inköpsdatum. Vid eventuella fel måste butiken meddela importören om detta.

Uppkomma fel eller skador som beror på felaktig installation, fel användning eller vårdslös hantering täcks inte av 5-års garanti. Detsamma gäller även för glaskanna, filterhållare, spridararm och div. lock. 5-års garanti gäller inte vid kommersiellt köp, dvs. inköp till företag, föreningar, caféer, restauranger, institutioner m.m.

Rengöring

Stäng av bryggaren innan den rengörs och ta ut kontakten ur vägguttaget. Bryggaren får inte doppas i vatten eller andra vätskor eller tvättas. Den kan torkas av med fuktig trasa med mild rengöringsmedel. Glaskannan och övriga delar diskas som vanligt.

Avkalkning

Vi rekommenderar att avkalkning sker med jämna mellanrum för att bibehålla kaffets goda smak. Erfarenhetsmässigt bör avkalkning ske med följande intervaller: vatten med låg kalkhalt: 3-4 månad; vatten med medelmåttig kalkhalt: 4-6 veckor; vatten med hög kalkhalt: 2-4 veckor. Använd köpt avkalkningsmedel eller använd 1/3 ättiksprit och 2/3 vatten. **Igenkalkning täcks ej av garantin.**

1. Fyll vattenbehållare med vatten och den av tillverkaren rek. mängd avkalkningsmedel eller 1/3 ättiksprit och 2/3 vatten och starta brygningen.
2. När ca. 3 koppar runnit igenom, stäng av maskinen och låt stå ca. 1/2 timme.
3. Sätt åter igång kaffebryggaren och låt allt rinna igenom.
4. Fyll kaffebryggaren med nytt vatten och brygg igenom. Upprepa detta moment 2-3 gånger.

OBS!

När kalklampan (finns inte på alla modeller) lyser är detta en varningssignal om att kaffebryggaren måste avkalkas omedelbart. I detta fall måste man göra en extra grundlig avkalkning, där avkalkningsmedlet får vara kvar i kaffebryggaren ett par timmar. Brygg igenom medlet och därefter med vatten 2-3 gånger.

Frostskydd

1. Stäng av kaffebryggaren och dra ut stickkontakten.
2. Ta bort spridararmen.
3. Töm kaffebryggaren genom att vända maskinen upp och ned över en vask så att vattnet kan rinna ut.
4. Sätt tillbaka spridararmen.

Miljöråd

Om kaffebryggaren skall kasseras, skall den av miljöhänsyn lämnas in på en återvinningsstation. Alla ingående komponenter är återvinningsbara.

Importör:

Wilfa Sverige AB

Box 9031, 200 39 Malmö
Tfn: 040-601 20 00
Fax: 040-601 20 30

SE/ 12.2004



Gör så här:

Fyll i garantibeviset med namn och adress, namn på butik, inköpsdatum, typ/modelbeteckning samt det 4-siffriga produktionsnummer som finns på typskylten under kaffebryggaren. Spara sedan detta kort tillsammans med inköpskvittot! Vid eventuell garantiåtgärd skall garantikort och kvittokopia skickas med kaffebryggaren. För information om serviceverkstad gå in på www.wilfa.com eller ring 040-601 20 00. **Garantibeviset skall behållas och inte skickas till Wilfa Sverige AB.** Importör: **WILFA SVERIGE AB, Box 9031, 200 39 Malmö**
Tel: 040-601 20 00, fax: 040-601 20 30.

Fyll i denna del som bevis för 5 års garanti.

Namn:

Adress:

Telenr.:

Butik:

Inköpsdatum:

Typ/modell:

Produktionsnummer (se typskylten under Moccamaster):
.....